

設備規範書

名稱	靜電集油煙機--全國靜電	項次	
型號	SEP-2K	數量	1
外型尺寸	500 * 580 * 665 (mm)		

規格說明

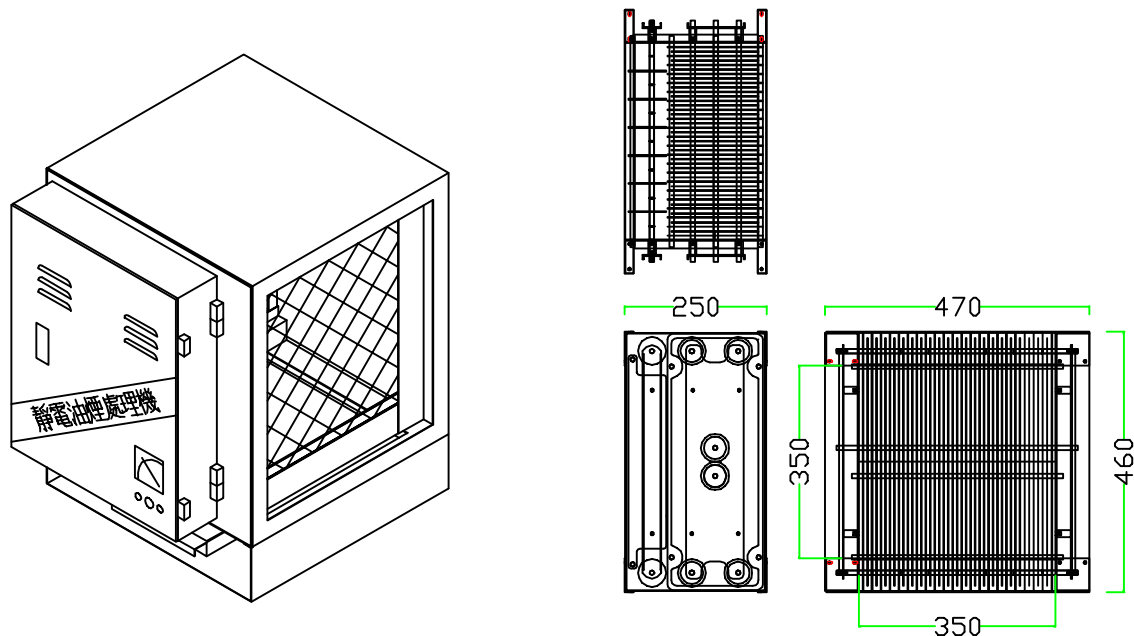

一.規格：

- 1.機台尺寸: W500 * D580 * H665 (mm)
- 2.機台重量: 40KG
- 3.出入風口: W404 * H474 (mm)
- 4.機台材質: SS400 1.6t 全機粉體烤漆
- 5.集板出入風口: W350 * H350 (mm)
- 6.集板材質: 鋁合金 1.0t
- 7.機台前方維修空間: W500 * D500 * H650 (mm)
- 8.絕緣材質: 三氧化二鋁 (95%)

二.參數：

- 1.風速設計: 7.5m/sec
- 2.集板數量: 1組 (250 * 470 * 460 mm)
- 3.前置濾網: 1片
- 4.靜壓: 10mmaq

三.系統統電：

- 1.高壓產生器: 高壓值 DC 14500V , 低壓值 DC 72500V
- 2.耗電功率: 80W/H
- 3.電源需求: (預留安培) 單相 AC220V . 3A . 附接地線